

**Tubo Industrial PVC-U
Schedule 80**

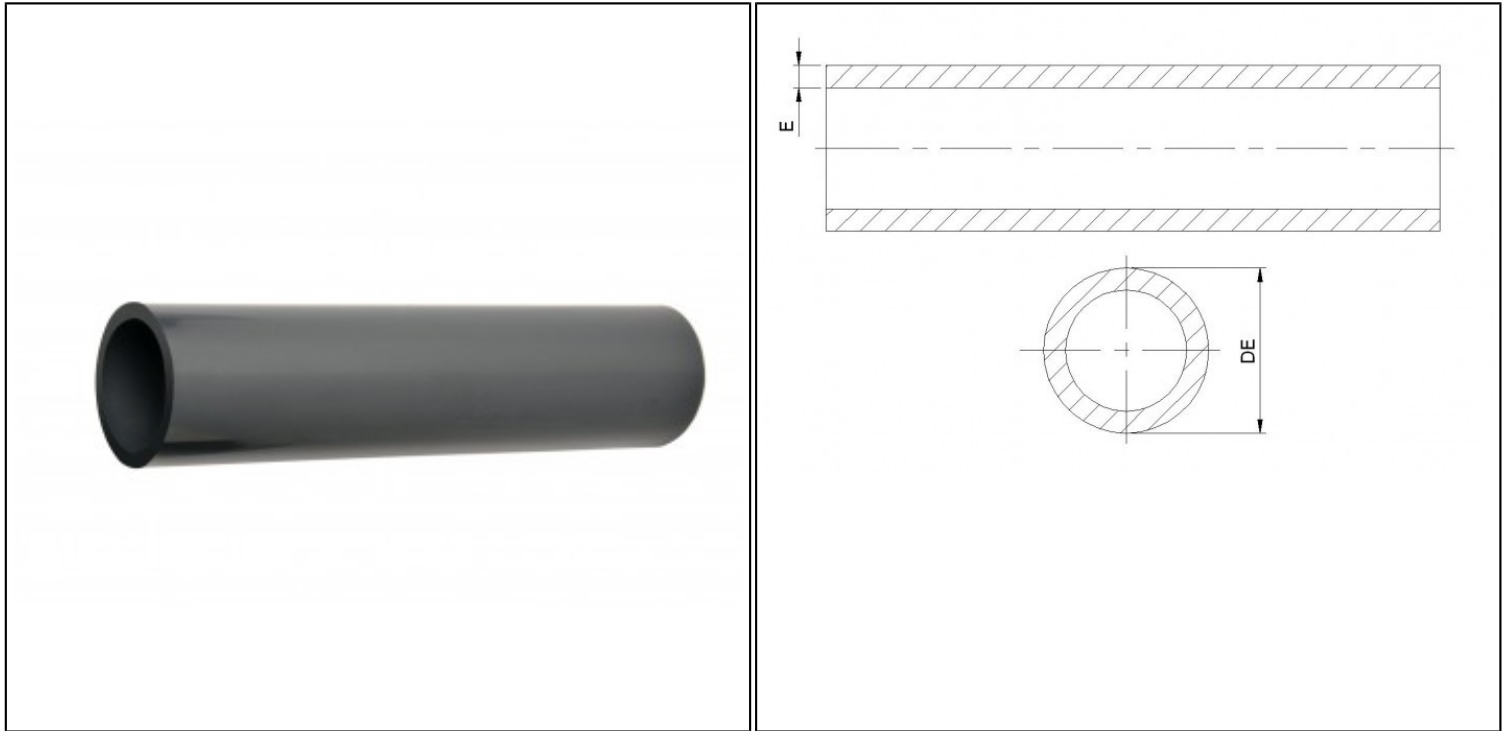

DN (pol)	Código	Diâm. Externo DE	Espessura E	Peso Aprox. (Kg/m)
DN (inch)	Code	External Diam	Wall Thickn. E	Weight (Kg/m)
1/2"	85101	21.3	4.0	0.33
3/4"	85107	26.7	4.2	0.44
1"	85110	33.4	4.8	0.65
1.1/4"	85117	42.2	5.1	0.90
1.1/2"	85115	48.3	5.4	1.09
2"	85120	60.3	5.8	1.51
2.1/2"	85125	73.0	7.4	2.29
3"	85130	88.9	8.1	3.08
4"	85140	114.3	9.1	4.50
6"	85160	168.3	11.6	8.59
8"	85180	219.1	13.5	13.04
10"	85190	273.0	15.0	18.31
12"	85195	323.9	17.5	25.20

Obs.: Tubos são fornecidos em Barras de 6 metros.

Tubos têm pontas lisas.

Todas medidas acima estão em milímetros (mm) , salvo indicação contrária.